



ИГРОВОЙ СТОЛ DFC

Артикул: АТ-250

Модель PHANTOM

Серия: АТ

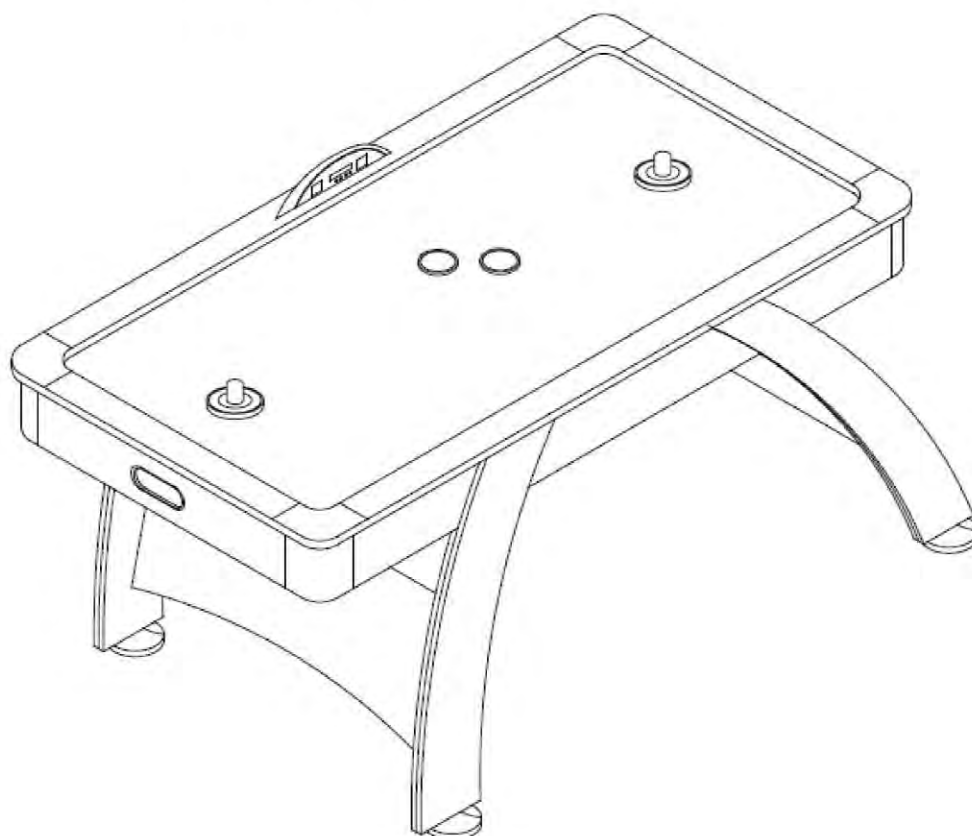











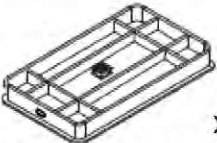



РУКОВОДСТВО ПО СБОРКЕ

ВНИМАНИЕ!

В комплект входят мелкие детали, есть вероятность удушья. Не подпускайте к изделию детей младше 3-х лет.

Сборка тренажёра должна выполняться исключительно взрослыми.

СПЕЦИФИКАЦИЯ

1  x1 Корпус стола	2  x2 Правая ножка	3  x2 Левая ножка	4  x2 Торцевая панель
5  x12 Болт 6x23 мм	6  x12 Шайба М6	7  x8 Винт 3.5x12 мм	8  x2 Винт 4x45 мм
9  x1 Электронный счётчик очков	10  x4 Регулятор ножки	11  x1 Шестигранный ключ	12  x2 Игровая шайба
13  x1 Адаптер	14  x2 Бита		

ИНСТРУКЦИЯ ПО СБОРКЕ:

1. Распакуйте коробку с игровым столом рядом с местом его установки. Пол в этом месте должен быть чистым и ровным. Положите заранее собранный корпус стола на рабочую поверхность вверх дном, а по окончании сборки переверните его и поставьте на ножки. Для сборки данного игрового стола требуется как минимум двое взрослых людей.
2. Достаньте из коробки всё содержимое и убедитесь, что все детали из списка составных частей имеются в наличии. Для защиты игрового стола в процессе сборки рекомендуется использовать дно коробки в качестве рабочей поверхности. Для этого осторожно разрежьте или разорвите коробку в четырёх углах.

РИС. 1



РИС.1

3. Прикрепите правую (#2) и левую (#3) ножки к корпусу (#1) с помощью крепёжных деталей – 3-х болтов (#5) и 3-х шайб (#6) на каждую ножку. **См. РИС.1.**

РИС. 2

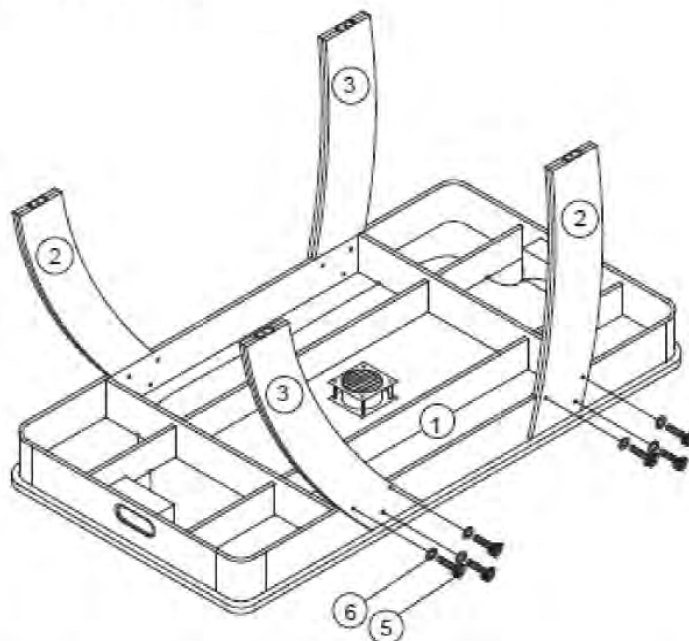
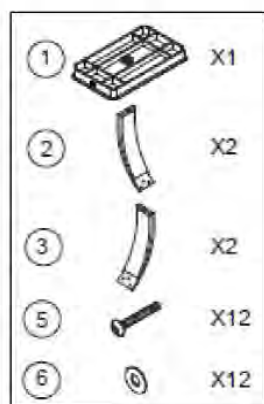

РИС.2

4. Прикрепите регулятор (#10) к нижней поверхности каждой ножки. **См. РИС.2.**

РИС. 3

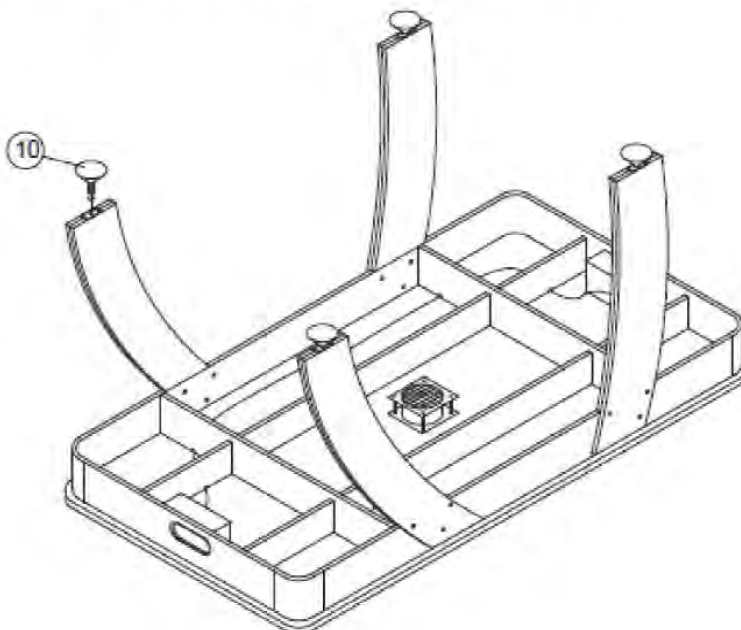

РИС.3

4. Прикрепите торцевые панели (#4) к ножкам с помощью 8-ми винтов (#7) – по 4 винта для каждой панели. **См. РИС.3.**
5. Подсоедините адаптер (#13) к двигателю. **См. РИС.3.**
6. Вдвоём поднимите стол с пола, переверните его и поставьте на ножки. Затем переверните стол обратно и проверьте, чтобы все крепёжные соединения были надёжно затянуты.

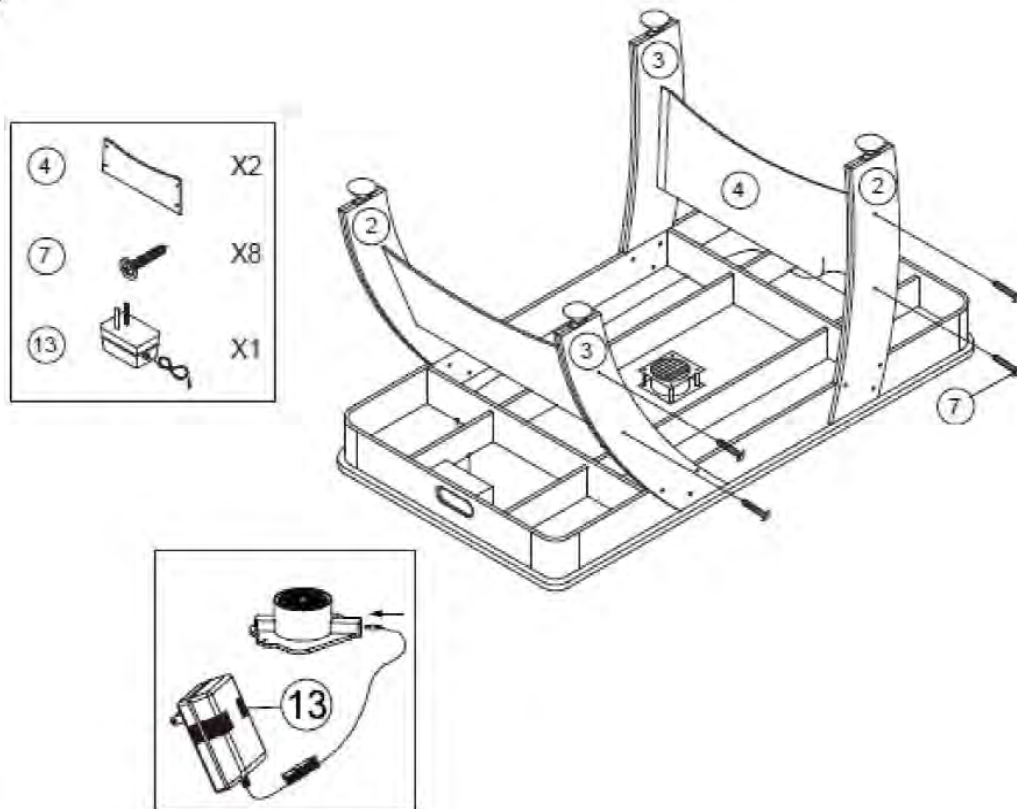

ВНИМАНИЕ: Чтобы перевернуть стол, как показано выше, требуется двое сильных взрослых людей.

1. Возьмите лежащий на полу стол.
2. Переверните его.
3. Установите стол на пол, на все четыре ножки одновременно.

РИС. 4



РИС.4

7. Прикрепите счётчик (#9) к боковой стенке корпуса стола (#1) с помощью 2-х винтов (#8).
См. РИС.4 .

Схема электрических соединений

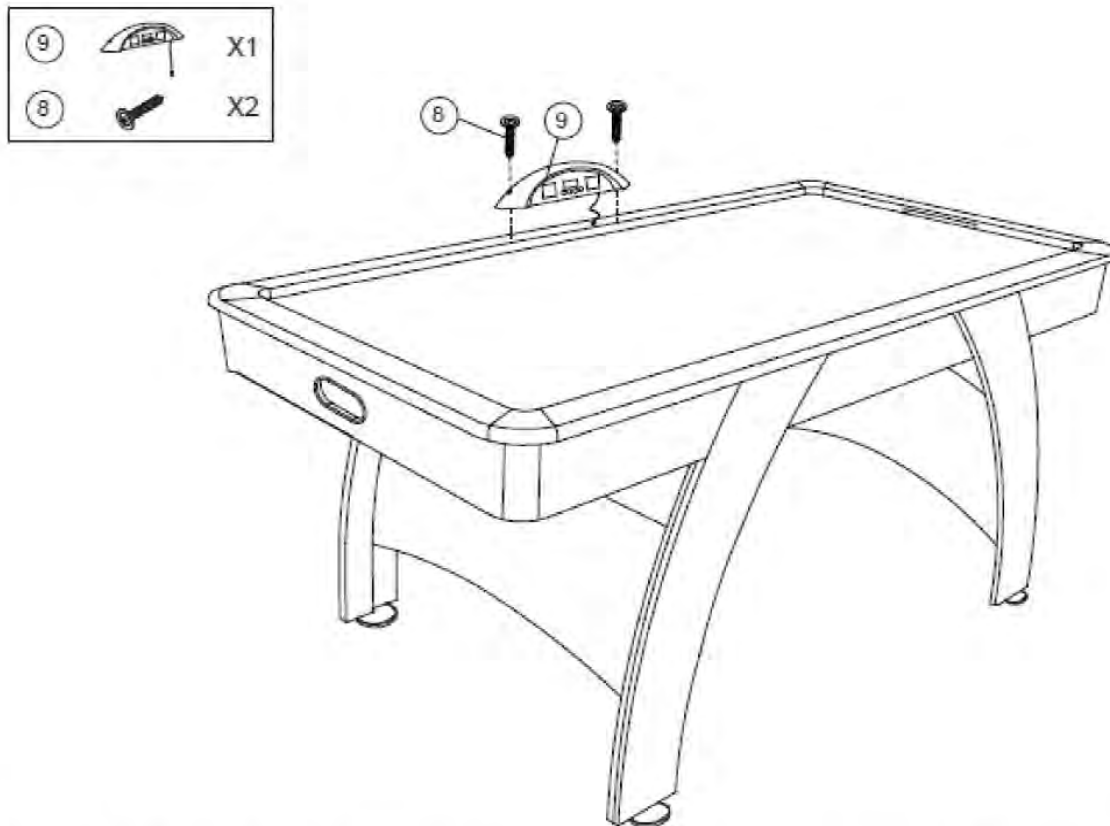
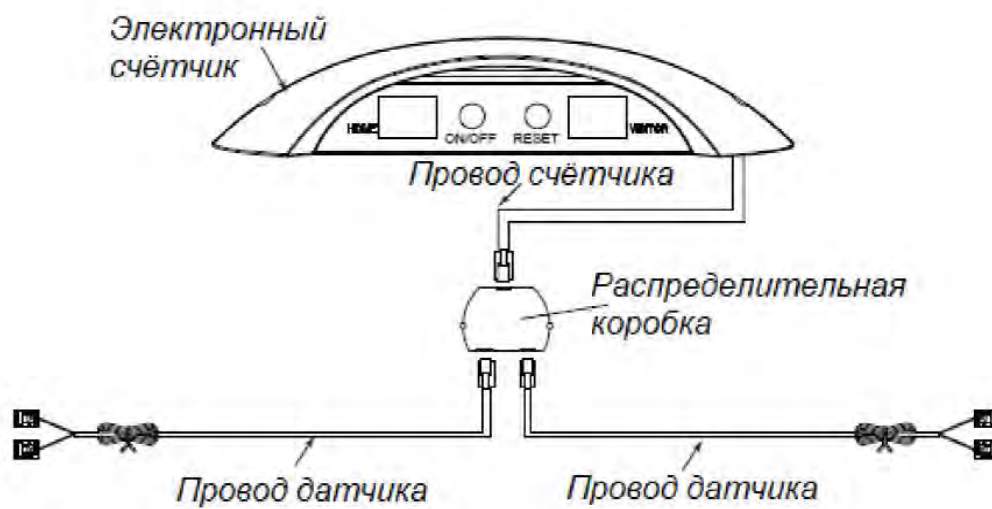

РАБОТА С ЭЛЕКТРОННЫМ СЧЁТЧИКОМ

Установка батареек:

1. Открутите болт с помощью отвёртки и снимите крышку батарейного отсека.
2. Установите 3 батарейки типа "AAA" (не включены в комплект) в соответствии с полярностью, указанной с внутренней стороны батарейного отсека.
3. Закройте крышку батарейного отсека и закрепите её с помощью отвёртки.

После установки батареек включите счётчик, нажав кнопку ВКЛ/ВЫКЛ (ON/OFF).

Примечание:

- а. Важно, чтобы батарейки были установлены в оборудование в соответствии с их полярностью (+ и -).
- б. Перед установкой батареек очистите их контакты, а также контакты устройства.
- в. Если игровой стол не используется в течение длительного времени, рекомендуется извлечь батарейки.



⚠ ВНИМАНИЕ:

- 1) Для работы требуются 3 батарейки типа "AAA" (Не включены в комплект).
- 2) Не смешивайте старые и новые батарейки.
- 3) Не смешивайте щелочные, стандартные (цинк-углеродные) или перезаряжаемые (никель-кадмиевые) батареи.

ПРАВИЛА ИГРЫ

1. Когда любой из игроков зарабатывает очко, показатель на его индикаторе увеличивается на 1.
2. Первый игрок, заработавший 10 очков, считается победителем, при этом на индикаторе счётчика победителя отобразится значение "9" с точкой, которое будет мигать в течение нескольких секунд.
3. По завершению игры Вы можете нажать кнопку "СБРОС" ("RESET"), которая запустит новую игру, предварительно обнулив показатели HOME/VISITOR.

ПРИМЕЧАНИЕ:

1. Вы можете нажать кнопку “СБРОС” (“RESET”) в любое время, чтобы обнулить показания счётчика.
2. Чтобы приостановить игру, нажмите кнопку “ПУСК/СТОП” (“START/STOP”). Повторное нажатие кнопки возобновит игру.

Настоящее устройство соответствует требованиям части 15 Правил FCC. Эксплуатация возможна при соблюдении следующих двух условий:

- (1) Данное устройство не должно создавать помех, отрицательно влияющих на другие устройства.
- (2) Устройство должно иметь защиту от помех, способных вызвать сбои в его работе.

ТЕПЕРЬ ВЫ ГОТОВЫ К ИГРЕ!