

ДЕТСКИЕ КАЧЕЛИ - ВЕСЫ

Артикул: SE-03

Инструкция по сборке качели



ОБЩИЕ ПРАВИЛА ТЕХНИКИ БЕЗОПАСНОСТИ

В целях предотвращения травмирования людей и/или повреждения имущества следовать приведённым ниже инструкциям и рекомендациям:

1. Перед началом использования внимательно прочитайте все разделы данного руководства.
2. Не используйте другие запасные части, кроме тех, которые имеются в комплекте и/или одобрены производителем.
3. Не подходит для детей младше 3 лет, так как в комплект входят мелкие детали.
4. Данное оборудование может собирать и проверять только взрослый человек.
5. Сохраните данную инструкцию для дальнейшего использования.
6. Убедитесь, что все болты и гайки плотно затянуты, если нужно, затяните их.
7. Проверьте все покрытия и болты на наличие острых краев и замените их при необходимости.
8. Установите данное оборудование на ровную поверхность как минимум в 2 метрах от постройки или преграды, таких как: забор, гараж, дом, свисающие ветки, верёвки для белья или электрические провода.
9. Не допускайте других людей в пределы действия оборудования при использовании.
10. НЕ УСТАНОВЛИВАЙТЕ качели на бетоне, асфальте или любой твердой поверхности вблизи острых предметов, которые могут поцарапать и повредить поверхность изделия.
11. Не затягивайте полностью все гайки и болты до полной сборки, это облегчит процесс и позволит исправить любые допущенные ошибки.
12. Всегда присматривайте за детьми во время их игры на качели.
13. Данное изделие не предназначено для взрослых. Одновременно на качелях могут НЕ БОЛЕЕ 2 детей. Не превышайте МАКСИМАЛЬНО РАЗРЕШЕННУЮ НАГРУЗКУ для сиденья в 35 кг.
14. НЕ РАЗРЕШАЙТЕ детям становиться на сиденья и перегружать качели.
15. НЕ РАЗРЕШАЙТЕ детям слезать с сидений до полной остановки качелей.
16. НЕ ДОПУСКАЙТЕ, чтобы во время игры дети носили слишком свободную, одежду (а также капюшоны). Дети могут запутаться в такой одежде и не освободятся самостоятельно.
17. НЕ ПОЗВОЛЯЙТЕ детям забираться на данное оборудование там, где не положено.
18. Постоянно проверяйте изделие на износ и отсутствие повреждений. При прекращении пользоваться изделием, пока неисправные детали не будут заменены.
19. Прежде, чем начать использование, удалите все упаковочные материалы, включая плёнку, полиэтилен, картон, подкладку и т.д.
20. Данный продукт предназначен для домашнего использования и не может использоваться в коммерческих целях в игровых фитнес-центрах, детских садах и т.п.
21. Несоблюдение при сборке требований данной инструкции может привести к серьёзным травмам пользователя.
22. Храните данную инструкцию в надёжном месте на случай, если понадобится обратиться к ней впоследствии.
23. Подходит для детей в возрасте 3 – 10 лет.

СПИСОК СОСТАВНЫХ ЧАСТЕЙ

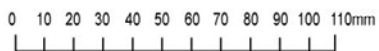
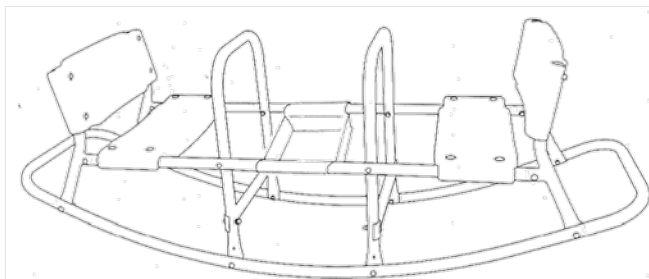

А Болт М10 55мм (x 32)



Г Пижня трубка (x 2)



В Болт М10 55мм (x 4)



Н Верхняя трубка (x 2)



С Шайба М10 (x 10)



И Воква опорка (x 2)



М Сиденье (x 2), Спинка (x 2)



Д Гпружинная шайба (x 30), Опора сиденья (x 4)



Ж Опора сиденья (x 4)



Н Лщик (x 1)



Е Глухая гайка (x 36)



К Гюручень (x 2)



О Пластиковая заглушка (x 4)



Ф Гаечный ключ (x 1)

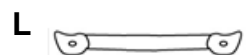

Л Подставка для ног (x 2)

НЕОБХОДИМЫЕ ИНСТРУМЕНТЫ

1. Крестовая отвёртка



2. Комбинированный ключ на 10

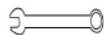

инструкции по сборке

Шаг 1: Расположите две изогнутые нижние трубки (G) параллельно друг другу.



Шаг 2: Присоедините боковые опоры (I) к нижним трубкам (G).

2-1. Присоедините боковые опоры (I) с обеих сторон труб (G) с помощью четырёх болтов, четырёх шайб (C), четырёх пружинных шайб (D) и четырёх глухих гаек (E). (См. рисунок ниже)

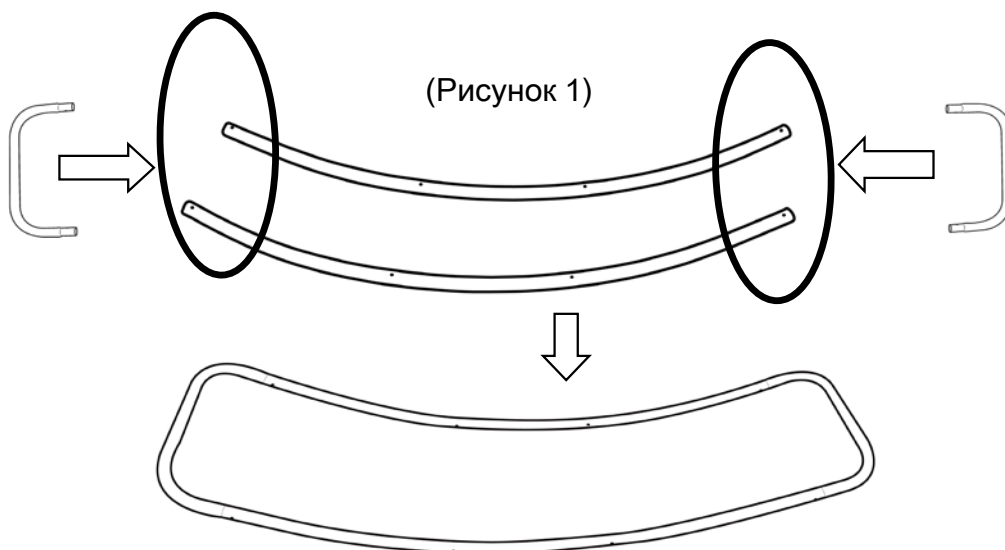

Шаг 3: Присоедините опоры для спинки сиденья (J)

3-1. Присоедините опоры (J) с левой стороны трубок (G) с помощью болта (A), шайбы (C), пружинной шайбы (D) и глухой гайки (E).

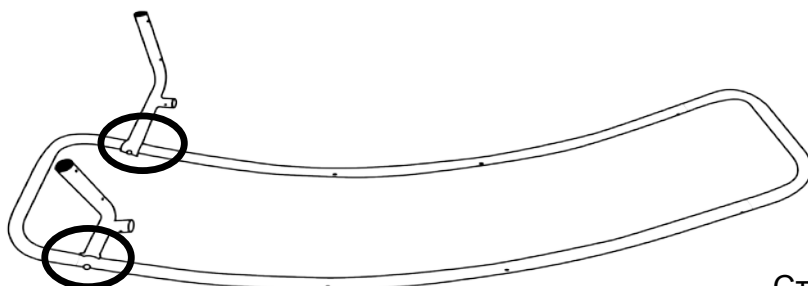

Шаг 4: Присоедините верхние трубки (Н) к опорам (J)

- 4-1.** Присоедините верхние трубки (Н) к опорам (J), установленным на предыдущем этапе, с помощью болта (А), шайбы (С), пружинной шайбы (D) и глухой гайки (Е).

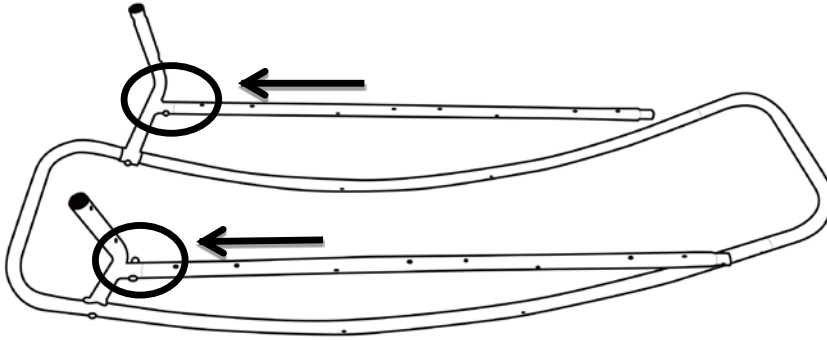

Шаг 5: Присоедините поручень (К) и подставку для ног

- 5-1.** Присоедините подставку (L) к поручню (К) с помощью двух болтов (А), двух пружинных шайб (D) и двух глухих гаек (Е).

- 5-2.** Присоедините поручень (К) к нижним трубкам (G) и закрепите конструкцию с помощью двух болтов (А), двух шайб (С), двух пружинных шайб (D) и двух глухих гаек (Е). Прикрепите верхние трубки (Н) к поручню (К) с помощью двух болтов (В), двух шайб (С), двух пружинных шайб (D) и двух глухих гаек (Е).

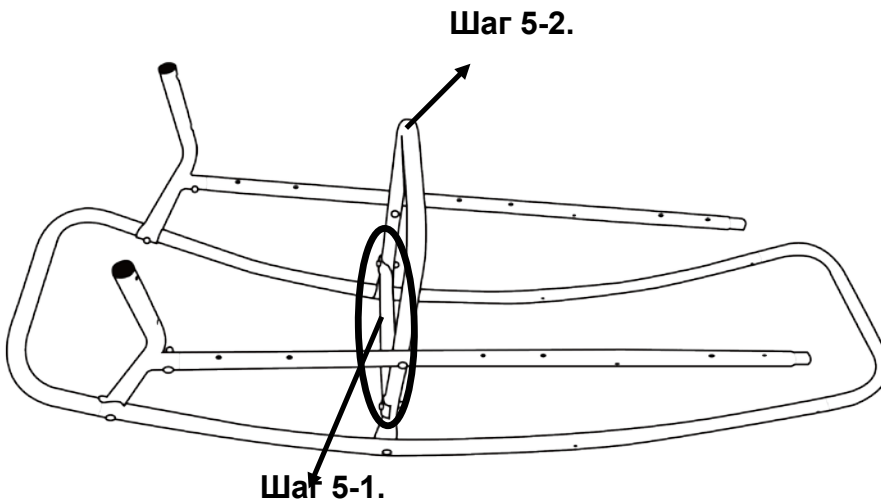

Шаг 6: Закрепите ящик (N) на верхних трубках (H)

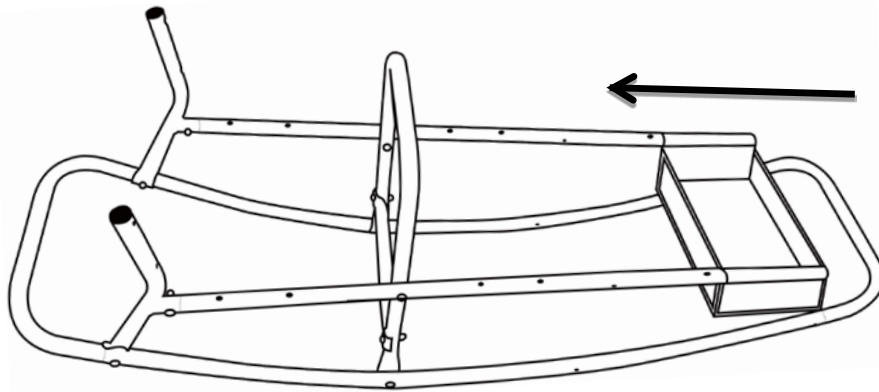

Шаг 7: Присоедините второй поручень (K) и подставку для ног (L)

- 7-1.** Присоедините подставку (L) к поручню (K) с помощью двух болтов (A), двух пружинных шайб (D) и двух глухих гаек (E).
- 7-2.** Присоедините второй поручень (K) к нижним трубкам (G) и закрепите конструкцию с помощью двух болтов (A), двух пружинных шайб (D) и двух глухих гаек (E). Прикрепите верхние трубки (H) к поручню (K) с помощью двух болтов (B), двух шайб (C), двух пружинных шайб (D) и двух глухих гаек (E).

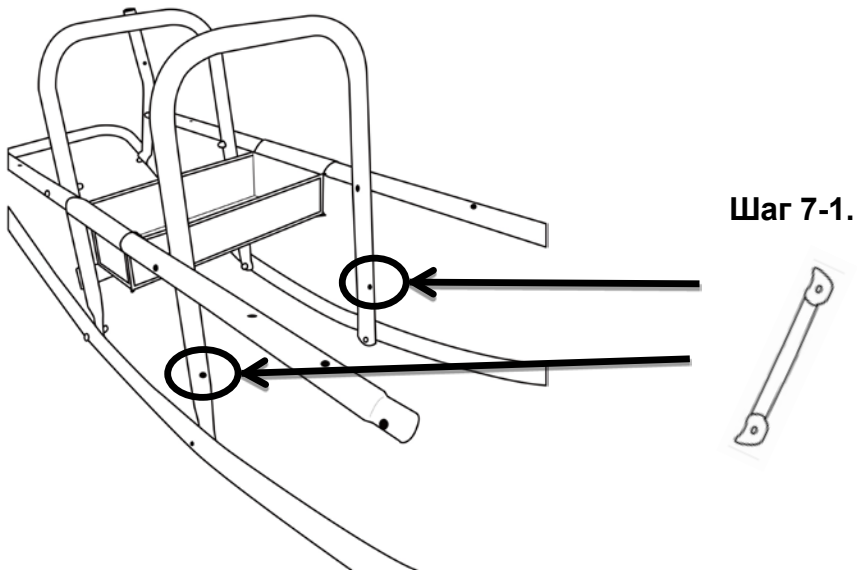

Шаг 8. Установите сиденья (M) и спинки сидений (N)

- 8-1.** Присоедините спинки сидений (M) к опорам (J), а сами сиденья - к верхним трубкам (H).
Для крепления деталей Вам понадобятся болты (A), пружинные шайбы (D) и глухие гайки (E) - по 10 штук.

Шаг 8-2.

Шаг 8-1.

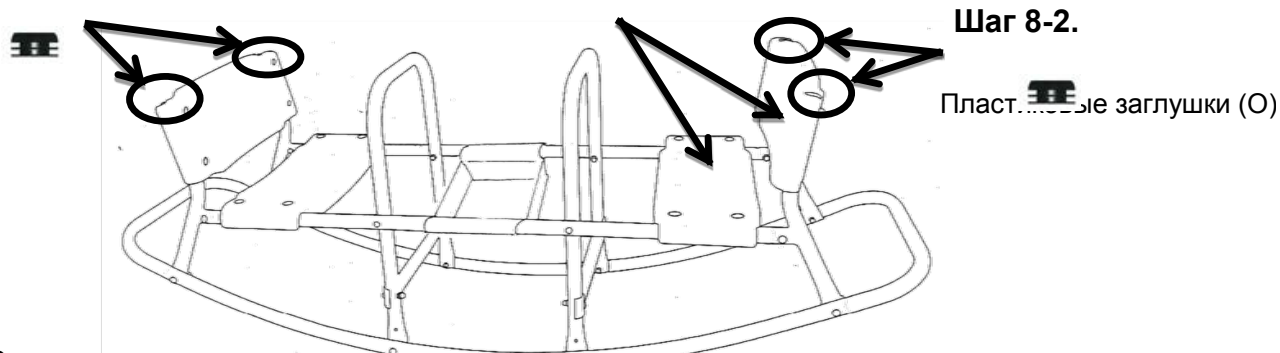

- 8-2.** Установите четыре пластиковые заглушки (O) на вершины спинок сидений (J).

Уход и техническое обслуживание

1. Данное оборудование может собирать и проверять только взрослый человек.
2. Перед каждым использованием проверяйте, надёжно ли затянуты все гайки и все изношенные, повреждённые или утерянные детали следует заменить.
НЕ ПЫТАЙТЕСЬ чинить сломанные детали.
3. Регулярно проверяйте, надёжно ли закреплены сиденья, стальные трубки и другие замените детали, если это необходимо.
4. При необходимости удалите изношенные/повреждённые детали. Не используйте оборудование до тех пор, пока не будет найдена замена.
5. Перед началом работы с оборудованием смажьте все металлические подвижные части.
Регулярно выполняйте смазку деталей непосредственно во время использования изделия.
6. Расположение качелей:
 - (a) Установите данное оборудование на ровную поверхность как минимум в 2 метрах от любой постройки или преграды, таких как: забор, гараж, дом, свисающие ветки, верёвки для сушки белья или электрические провода.
 - (b) Не устанавливайте качели на бетоне, асфальте или любой твердой поверхности вблизи острых предметов, которые могут поцарапать и повредить поверхность изделия.
 - (c) Располагайте данное оборудование в хорошо освещённом месте.
7. Сиденья качелей должны оставаться сухими; в противном случае пользоваться оборудованием нельзя.
8. Данное изделие не предназначено для взрослых. Одновременно на качелях могут НЕ БОЛЕЕ 2 детей. Не превышайте МАКСИМАЛЬНО РАЗРЕШЕННУЮ НАГРУЗКУ для сиденья в 35 кг.
9. Храните данную инструкцию в надёжном месте на случай, если понадобится обратиться к ней впоследствии.
10. Содержите данное оборудование в чистоте.